

BRICKMAN 1200C

BRICKMAN 1200C, equipada con un ciclón para un diseño de máquina compacto que requiere menos espacio, está desarrollada para compactar cantidades más grandes de residuos voluminosos, como cartón y botellas de PET. La solución automatizada ahorra tiempo y es cómoda. **Nueva característica:** agregado silencioso como estándar para un entorno de trabajo agradable con bajo nivel de ruido.



SOLUCIÓN
AUTOMÁTICA



CAPACIDAD
CARTÓN



VENTAJAS DE ORWAK



USO MÁS EFICIENTE DEL TIEMPO

Dedique menos tiempo a la manipulación de residuos y más tiempo a sus actividades principales.

MÁS ESPACIO

Nuestra compactadora minimiza el espacio que ocupan los residuos, lo que permite mantener los pasillos y corredores limpios y ordenados.

MENOS COSTES, MÁS VALOR

Más compactación = menos volumen de residuos que transportar para reciclaje y desecho. Las menores necesidades de transporte permiten reducir los costes de transporte y las emisiones de CO₂. La separación de desechos en su punto de origen genera materiales para reciclaje de más alta calidad.

¿POR QUÉ BRICKMAN?

- Soluciones de compactación completamente automatizadas
- Gran reducción de volumen: hasta 20 a 1
- Buenas oportunidades de instalación en interior

 **ORWAK**
PART OF **SULO** GROUP

BRICKMAN 1200C

Convierte un gran volumen de material en briquetas compactas para su reciclaje

CÓMODA Y EFICIENTE

BRICKMAN ofrece una manipulación de residuos que ahorra tiempo y es cómoda. La compactadora puede cargarse mientras está funcionando, no hay que abrir ninguna puerta ni tapa para cargar el material y no es necesario atar las briquetas. Además, células fotoeléctricas opcionales permiten automatizar la función de arranque. La entrada del material y la salida de las briquetas se integran con facilidad en soluciones de sistema.

DISEÑO DE MÁQUINA COMPACTA GRACIAS A CICLÓN

El innovador ciclón, basado en una técnica patentada, permite una fuente de alimentación notablemente más pequeña y un volumen de aceite reducido en el depósito. Hace que BRICKMAN 1200C requiera menos espacio y sea más fácil de transportar. Esto ahorra costos de transporte y permite instalaciones en diversos entornos.



MODELO OPTIMIZADO PARA:

CARTÓN

- Cartón corrugado

CAPACIDAD

hasta 1100 kg/h

PLASTIC

- Botellas de PET

CAPACITY

hasta 900 kg/h

NUEVA CARACTERÍSTICA: AGREGADO SILENCIOSO

Asegura una baja emisión sonora contribuyendo a la mejora del entorno de trabajo y favoreciendo las instalaciones directamente en el origen de los residuos y en las zonas de almacenamiento próximas al entorno del cliente.

DISEÑO DE ALTO RENDIMIENTO

Gracias a las características siguientes, la sólida compactadora de briquetas BRICKMAN 1200K está diseñada especialmente para la compactación de grandes volúmenes de cartón y botellas de PET vacías:

- Extensión del cilindro de compactación
- Engrase automático de la placa de compactación
- Material reforzado en la cámara de compactación, placa de compactación, cuchillas de corte, pistón guía y ciclo de compactación

ACCESORIOS OPCIONALES

BRICKMAN puede suministrarse con una serie de accesorios; diferentes opciones de tolvas, sistemas de arranque, placas de absorción del ruido, además de dispositivos de calentamiento y enfriamiento.

DIMENSIONES & ESPECIFICACIONES

DIMENSIONES (mm)

A	B	C	D	E	F	G	H	I	J	K	L	M	N	O	P	Q	R
2470	2010	1185	1860	5715	1355	685	1555	1635	485	2560	265	1900	690	1350	660	1300	

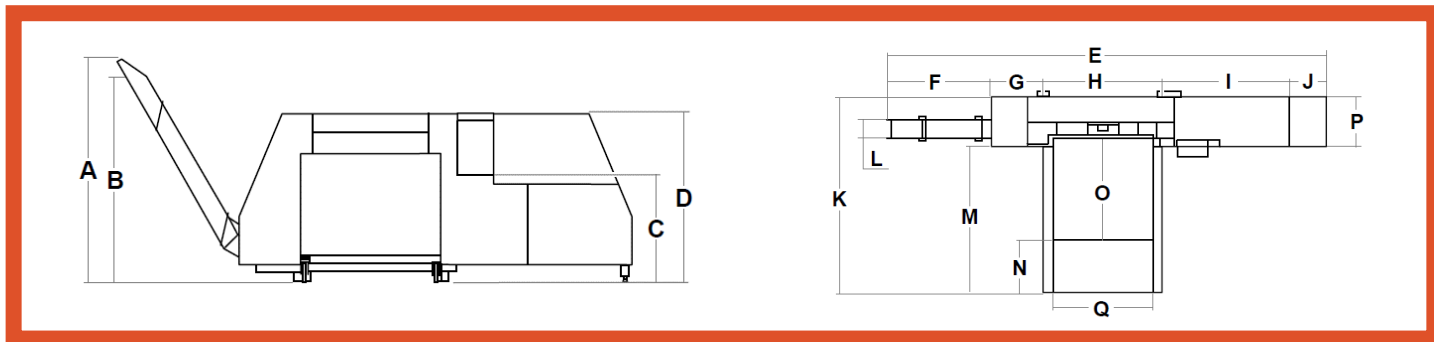

ESPECIFICACIONES TÉCNICAS

PESO DE LA MÁQUINA	FUERZA DE COMPACTACIÓN	PRESIÓN	TOLVA	TAMAÑO DE BRIQUETA	DENSIDAD*	NIVEL SONORO	CLASE DE PROTECCIÓN:	ALIMENTACIÓN
3800 kg	25 toneladas, 250 kN	hasta 62 kg/cm	2 m ³	200x200x100-300 mm	hasta 400 kg/m ³	65 db (A)	IP 55	400 V, trifásica, 50 Hz** Fusible: 40 A (lento) Motor: 11 kW Tensión: 24 V

Nos reservamos el derecho a introducir cambios en las especificaciones sin previo aviso. * La densidad varía según el tipo de material. ** Es posible usar otras tensiones

ORWAK AB

Svetsaregatan 4
S-576 33 Sävsjö
SWEDEN
Tel: +46-(0)382-15700
info@orwak.com

ORWAK.COM

ORWAK
PART OF SULO GROUP